



СПЕЦАВТОМАТИКА
БИЙСК СИСТЕМЫ
ПОЖАРОТУШЕНИЯ



ЭКРАНЫ ТЕПЛОВЫЕ
ЭТ-Кв, ЭТ-Кр

Паспорт и руководство по эксплуатации
ДАЭ 100.445.000 ПС

1 НАЗНАЧЕНИЕ ИЗДЕЛИЯ

1.1 Настоящий паспорт и руководство по эксплуатации содержит описание экранов тепловых (далее – экраны или ЭТ), обозначение, технические параметры, схемы монтажа, рекомендации по монтажу.

1.2 Экран тепловой представляет собой металлическую пластину квадратной (круглой) формы в сборе с крепежными элементами для установки совместно с оросителем (распылителем) спринклерным водяным и пенным.

1.3 Экраны применяются для монтажа совместно с оросителями (распылителями) спринклерными в автоматических водяных и пенных установках пожаротушения в помещениях высотой до 20 м, если расстояние от уровня перекрытия (преграды) до центра термочувствительного элемента теплового замка спринклерного оросителя превышает значение 0,4 м (для выполнения требований примечания к пп. 6.2.11, 6.2.14 СП 485.1311500.2020).

1.4 Экраны предназначены для максимальной концентрации теплового конвективного потока от очага пожара в месте установки спринклерного оросителя (распылителя) в пространстве непосредственно под экраном с целью снижения инерционности срабатывания термочувствительного элемента теплового замка оросителя (распылителя).

1.5 Экраны устанавливаются как в открытом пространстве, так и за открытыми подвесными потолками типа «Грильято».

1.6 Экраны устанавливаются совместно с оросителями (распылителями) спринклерными производства ЗАО «ПО «Спецавтоматика» следующих типов:

- оросители спринклерные водяные установкой вертикально вниз «СВН» всех типоразмеров;
- оросители спринклерные водяные и пенные «SSP», «SSU» всех типоразмеров;
- распылители спринклерные тонкораспыленной воды «Бриз» установкой вертикально вниз всех типоразмеров, «Бриз-Вертикаль» установкой вертикально вверх;
- распылители спринклерные специальные «РС-Н», «РС-В»;
- оросители спринклерные водяные и пенные «СУН-К200», «СУВ-К200»;
- оросители спринклерные быстродействующие повышенной производительности «СОБР» всех типоразмеров.

1.7 Экраны выполнены в климатическом исполнении В, категории размещения 3 по ГОСТ Р 51150-69. Предельно допустимая температура эксплуатации от минус 60 до плюс 140 °С.

1.8 Тепловые экраны имеют различные исполнения и разные варианты установки в зависимости от монтажного положения оросителя.

1.9 Пример обозначения экрана в соответствии с требованиями ТУ 32.99.11.192-191-00226827-2023:

«ЭТ-Кв-В-Г1/2» – ТУ 32.99.11.192-191-00226827-2023,

где ЭТ – сокращенное наименование (ЭТ – экран тепловой);

Кв (Кр) – геометрическая форма экрана (Кв – квадратный; Кр – круглый);

В (Н) – монтажное положение оросителя (В – вертикально вверх; Н – вертикально вниз);

Г1/2 (Г3/4; Г1) – диаметр внутренней резьбы приварной муфты оросителя;

ТУ 32.99.11.192-191-00226827-2023 – технические условия.

2 ТЕХНИЧЕСКИЕ ХАРАКТЕРИСТИКИ

2.1 Форма и геометрические параметры экранов представлены в таблицах 1 и 2.

Т а б л и ц а 1 – Технические характеристики ЭТ для оросителей монтажным положением вертикально вниз

Параметр	Значение					
	ЭТ-Кв-Н-G1/2	ЭТ-Кв-Н-G3/4	ЭТ-Кв-Н-G1	ЭТ-Кр-Н-G1/2	ЭТ-Кр-Н-G3/4	ЭТ-Кр-Н-G1
Габаритные размеры (Д×Ш×В), мм, не более	500×500×40			Ø500×40		
Форма ЭТ	Квадратный			Круглый		
Материал	Сталь оцинкованная					
Наружный диаметр муфты приварной для установки экрана, мм	25...27 (резьба G1/2)	30...32 (резьба G3/4)	36...38 (резьба G1)	25...27 (резьба G1/2)	30...32 (резьба G3/4)	36...38 (резьба G1)
Масса, кг, не более	1,6			1,3		

Т а б л и ц а 2 – Технические характеристики ЭТ для оросителей монтажным положением вертикально вверх

Параметр	Значение					
	ЭТ-Кв-В-G1/2	ЭТ-Кв-В-G3/4	ЭТ-Кв-В-G1	ЭТ-Кр-В-G1/2	ЭТ-Кр-В-G3/4	ЭТ-Кр-В-G1
Габаритные размеры (Д×Ш×В), мм, не более	500×500×120	500×500×140		Ø500×120	Ø500×140	
Форма ЭТ	Квадратный			Круглый		
Материал	Сталь оцинкованная					
Наружный диаметр муфты приварной для установки экрана, мм	25...27 (резьба G1/2)	30...32 (резьба G3/4)	36...38 (резьба G1)	25...27 (резьба G1/2)	30...32 (резьба G3/4)	36...38 (резьба G1)
Масса, кг, не более	1,6			1,3		

3 РЕКОМЕНДАЦИИ ПО МОНТАЖУ

3.1 На рисунках 1-6 представлены схемы монтажа экрана совместно со спринклерным оросителем (распылителем) монтажным положением вертикально вверх и вертикально вниз.

3.2 Перед установкой следует убедиться в отсутствии механических повреждений экрана и крепежных элементов.

3.3 В случае установки экрана с оросителем (распылителем) монтажным положением вертикально вниз экран должен располагаться в плоскости торца муфты приварной с допуском ± 3 мм (см. рисунки 1...3). В случае монтажа экрана с оросителем (распылителем) монтажным положением вертикально вверх узел крепления должен располагаться максимально близко к торцу муфты приварной (см. рисунки 4...6).

ВНИМАНИЕ! Для обеспечения прочной фиксации крепежных элементов на муфте приварной оросителя (распылителя) не должно быть дефектов (сварочные брызги и прочее).

При монтаже экрана с оросителями (распылителями) монтажным положением вертикально вверх, во избежание нарушения карты орошения, ребра крепежных элементов ориентировать строго в плоскости дужек оросителя (распылителя) согласно рисунку 5.

3.4 Выступы крепежных элементов загнуть после установки экрана согласно рисункам

2 и 6, убедиться в надежном закреплении экрана.

3.5 Контроль установки экранов в горизонтальном положении производить с помощью строительного уровня. Несоосность центрального отверстия экрана к оси оросителя (распылителя) должна быть не более 5 мм.

3.6 Отверстия в экранах после монтажа должны быть открытыми.

3.7 **ВНИМАНИЕ!** После монтажа экрана обязательно проверить затяжку резьбовых соединений.



Рисунок 1 – Схема установки экрана на муфту приварную для оросителя (распылителя) монтажным положением вертикально вниз



Рисунок 2 – Схема фиксации экрана с крепежными элементами для оросителя (распылителя) монтажным положением вертикально вниз

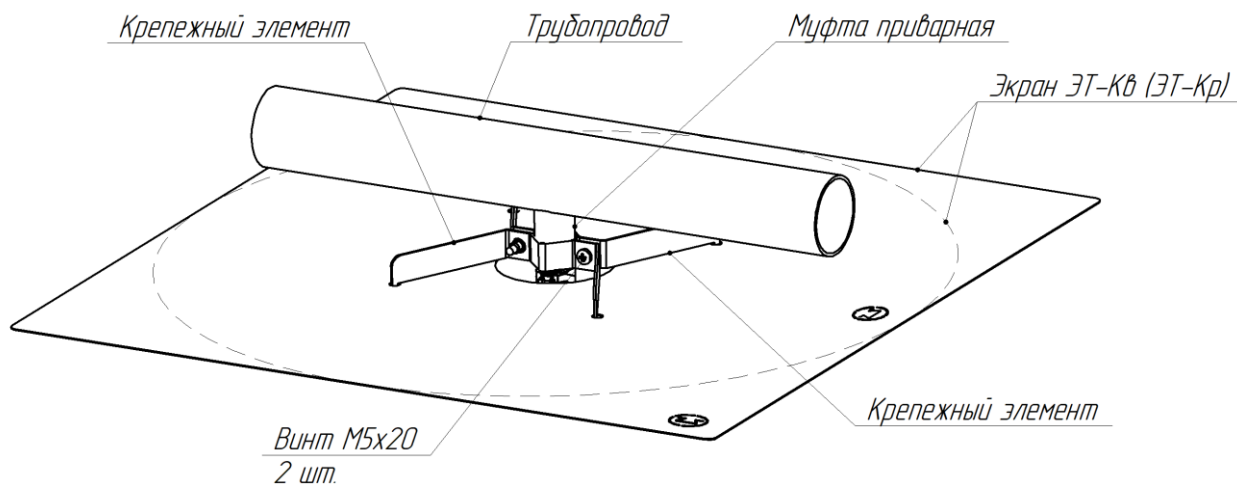

Рисунок 3 – Схема положения экрана относительно оросителя (распылителя) монтажным положением вертикально вниз

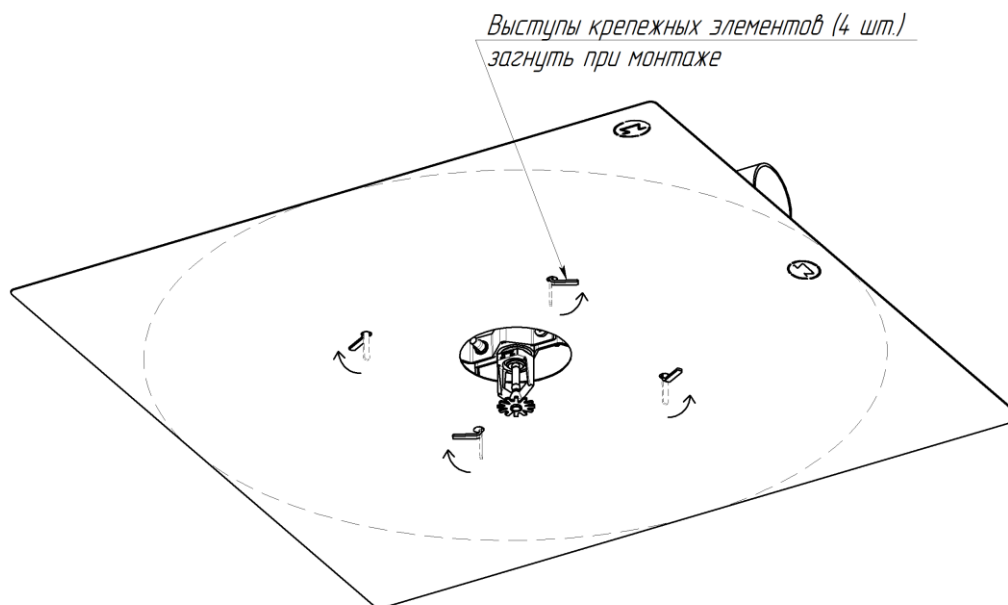

Рисунок 4 – Схема установки экрана на муфту приварную для оросителя монтажным положением вертикально вверх

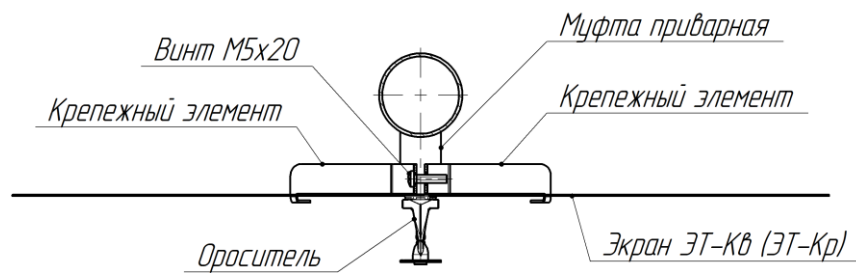

Рисунок 5 – Схема положения экрана относительно оросителя монтажным положением вертикально вверх

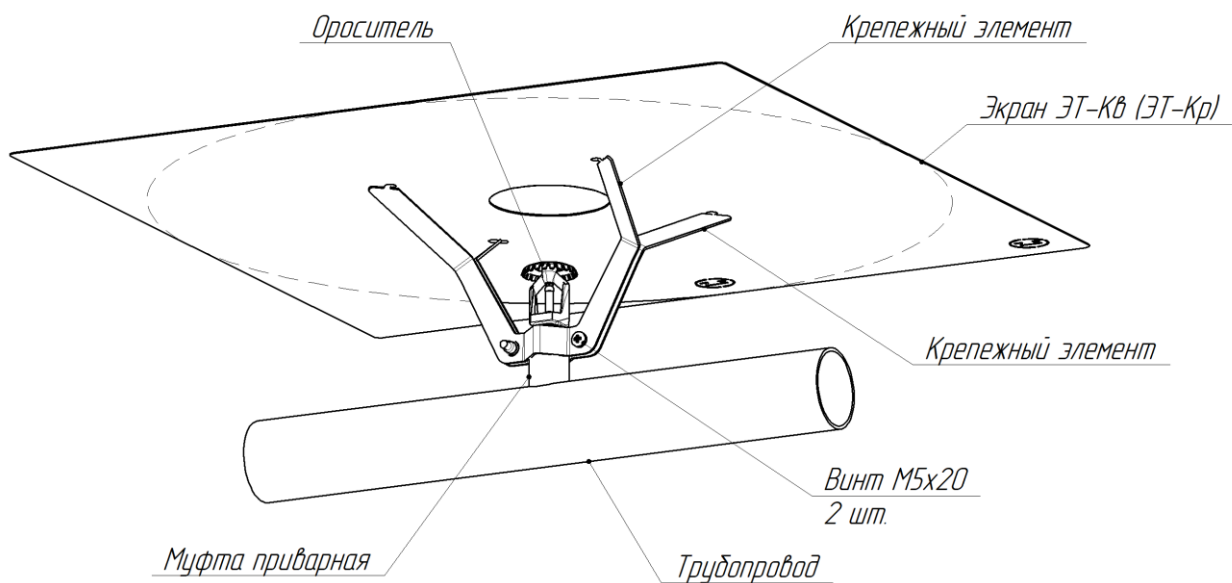

Рисунок 6 – Схема фиксации экрана с крепежными элементами для оросителя (распылителя) монтажным положением вертикально вверх

4 ПРИМЕНЯЕМОСТЬ С ОРОСИТЕЛЯМИ

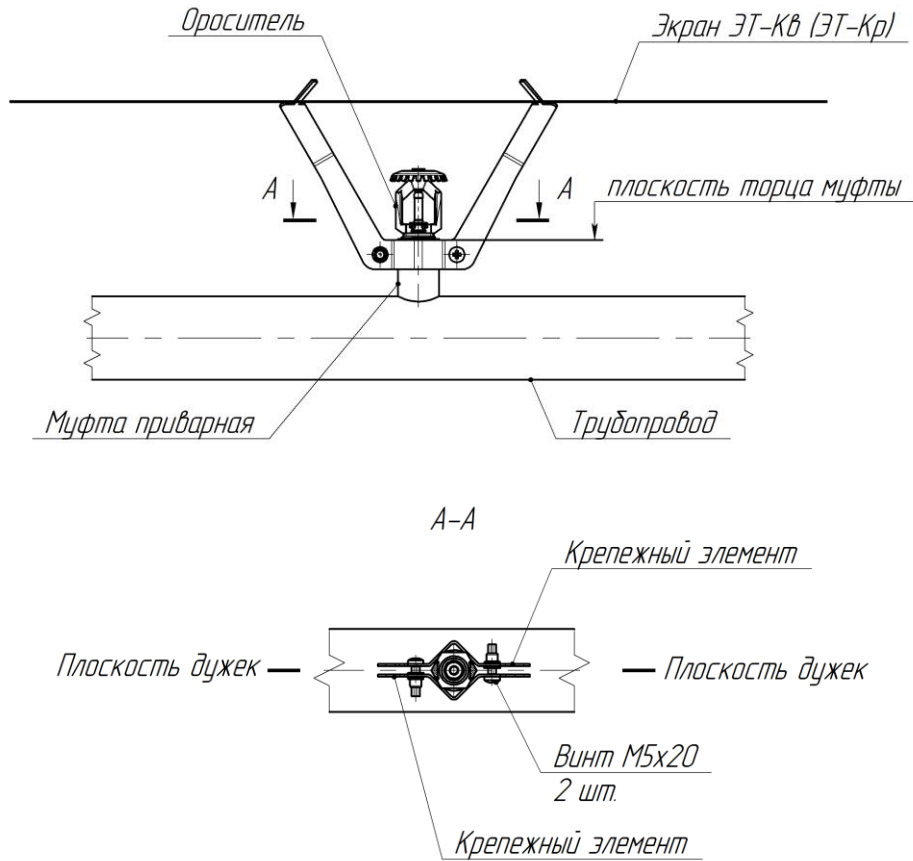
4.1 Применяемость экранов в зависимости от их исполнения со спринклерными оросителями (распылителями) производства ЗАО «ПО «Спецавтоматика» указана в таблице 3.

Т а б л и ц а 3 – Применяемость экранов со спринклерными оросителями (распылителями)

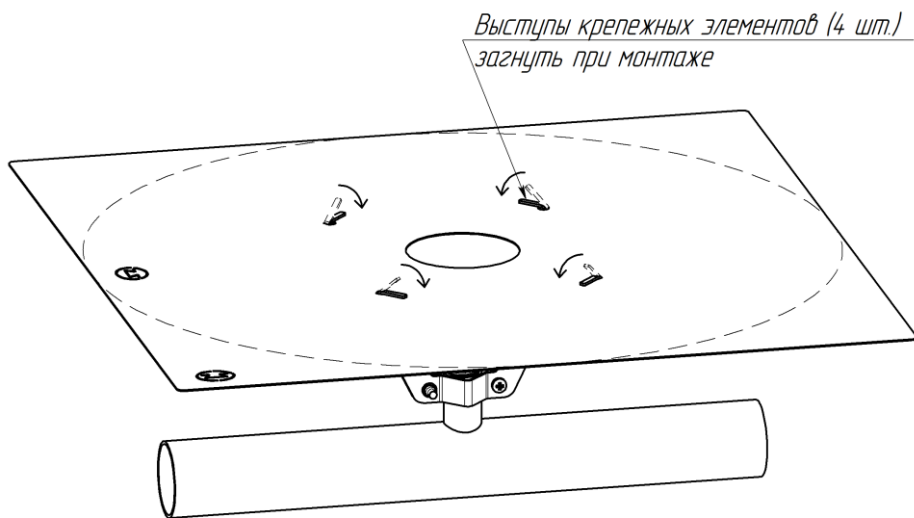
Тип распылителя (оросителя)	Монтажное положение оросителя	
	вертикально вниз	вертикально вверх
«СВН» всех типоразмеров	ЭТ-Кв(Кр)-Н-G1/2	–
«SSP» всех типоразмеров	ЭТ-Кв(Кр)-Н-G1/2	–
«SSU» всех типоразмеров	–	ЭТ-Кв(Кр)-В-G1/2
«РС-Н»	ЭТ-Кв(Кр)-Н-G1/2	–
«РС-В»	–	ЭТ-Кв(Кр)-В-G1/2
«Бриз-9/К16», «Бриз-12/К16», «Бриз-9/К23», «Бриз-12/К23», «Бриз-16/К23»	ЭТ-Кв(Кр)-Н-G1/2	–
«Бриз-Вертикаль»	–	ЭТ-Кв(Кр)-В-G1/2
«СУН-К200»	ЭТ-Кв(Кр)-Н-G3/4	–
«СУВ-К200»	–	ЭТ-Кв(Кр)-В-G3/4
«СОБР-17-Н»	ЭТ-Кв(Кр)-Н-G3/4	–
«СОБР-25-Н»	ЭТ-Кв(Кр)-Н-G1	–
«СОБР-17-В»	–	ЭТ-Кв(Кр)-В-G3/4
«СОБР-25-В»	–	ЭТ-Кв(Кр)-В-G1

ВНИМАНИЕ! ПРОИЗВОДИТЕЛЬ ОСТАВЛЯЕТ ЗА СОБОЙ ПРАВО ВНОСИТЬ ИЗМЕНЕНИЯ В КОНСТРУКЦИЮ ИЗДЕЛИЯ, НЕ УХУДШАЮЩИЕ ЕГО ХАРАКТЕРИСТИКИ, БЕЗ ПРЕДВАРИТЕЛЬНОГО УВЕДОМЛЕНИЯ.

5 КОМПЛЕКТ ПОСТАВКИ

5.1 Комплекты поставки экранов приведены в таблице 4.

Т а б л и ц а 4 – Комплект поставки ЭТ

№	Наименование	Количество в партии
1	Экран тепловой (в комплекте с крепежными элементами 2 шт. и винтами 2 шт.)	_____ шт.
2	Этикетка	1 шт. на упаковку
3	Паспорт и руководство по эксплуатации (допускается в электронном виде)	1 шт. на упаковку

6 СВИДЕТЕЛЬСТВО О ПРИЕМКЕ

6.1 Экран тепловой ЭТ _____ - _____ - _____, партия № _____ (№ ТП _____) соответствует требованиям ТУ 32.99.11.192-191-00226827-2023 и признан годным для эксплуатации.

7 СВИДЕТЕЛЬСТВО ОБ УПАКОВЫВАНИИ

7.1 Экраны тепловые упакованы в соответствии с требованиями ТУ 32.99.11.192-191-00226827-2023.

Упаковщик _____
личная подпись

расшифровка подписи

число, месяц, год

8 ТРАНСПОРТИРОВАНИЕ И ХРАНЕНИЕ

8.1 Экраны должны храниться и транспортироваться в упаковке предприятия-изготовителя.

8.2 Транспортировать экраны следует в крытых транспортных средствах любого вида в соответствии с правилами, действующим на данном виде транспорта.

8.3 При погрузке и выгрузке экранов следует избегать ударов и других неосторожных механических воздействий на упаковку.

8.4 Условия транспортирования и хранения экранов должны соответствовать требованиям по ГОСТ 15150-69.

8.5 При транспортировании экранов в районы Крайнего Севера и труднодоступные районы должны соблюдаться требования ГОСТ 15846-2002.

9 ГАРАНТИЙНЫЕ ОБЯЗАТЕЛЬСТВА

9.1 Предприятие-изготовитель гарантирует безотказную эксплуатацию экранов при соблюдении потребителем правил монтажа, хранения и транспортирования, указанных в настоящем руководстве.

9.2 Гарантийный срок эксплуатации – 12 месяцев со дня ввода в эксплуатацию, но не более 24 месяцев со дня приёмки отделом технического контроля.

9.3 Установленный производителем срок эксплуатации – не менее 10 лет с момента ввода в эксплуатацию.

9.4 Предприятие-изготовитель обязуется в течение гарантийного срока безвозмездно заменять вышедшие из строя комплектующие, если необходимость устранения дефектов или замена комплектующих возникли по вине производителя.

9.5 Предприятие-изготовитель не несет ответственности и не принимает претензии в случае несоблюдения потребителем правил монтажа и эксплуатации, хранения и транспортирования, установленных настоящим паспортом.

СМК сертифицирована на соответствие требованиям ГОСТ Р ИСО 9001-2015 (ISO 9001:2015)

АДРЕС ПРЕДПРИЯТИЯ-ИЗГОТОВИТЕЛЯ:

659316, Россия, Алтайский край, г. Бийск, ул. Лесная, 10
ЗАО «ПО «Спецавтоматика»

КОНТАКТНЫЕ ТЕЛЕФОНЫ:

отдел сбыта – (3854) 44-90-42, 8-800-2008-208, доп. 215, 216;
консультации по техническим вопросам – (3854) 44-91-14, 8-800-2008-208 доп. 319, 320
E-mail: mail@sa-biysk.ru,
<http://sa-biysk.ru>

Сделано в России

